

GoPower™
International USB-C
Travel Adapter

K160-1057-USBC



Waste electrical products should not be disposed of with household waste. Please recycle where facilities exist. Check with your Local Authority for recycling advice.



For more info please visit:
www.kanex.com

What's Inside:

GoPower International USB-C Travel Adapter

Specifications

- Model: SL-309T
- Weight: 138g
- Dimension: 56.5mm*67mm*52mm
- Input voltage: AC 100V-250V
- Max Load: 6A
- Power rating: e.g. at AC 100V-600W/250V-1500W
- Type-C/3*USB Output: 5Vdc/5000mA (Total)
- Type-C Output: 5Vdc/3000mA
- Each USB Output: 5Vdc/2400mA
- Suitable for devices with 5-pole plugs
- Does not convert voltage

English

Features



- Covers more than 150 countries with EU/US/AUS/UK plugs.
- Built-in safety shutters protect users from touching the live parts on the socket outlet.
- Only one plug-type can be used at one time by sliding the knob selection, other plug-ins are locked automatically.

Plugs and Connectors

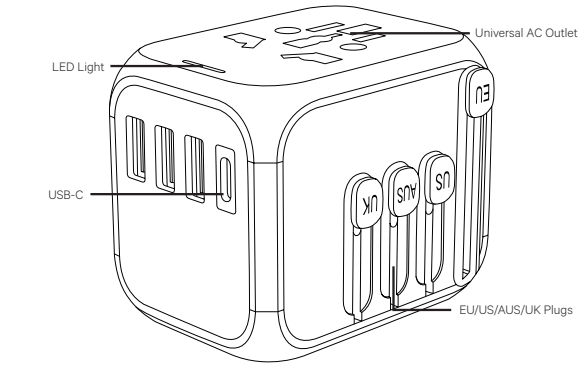

- When the adapter is plugged into the wall socket, the "power" indicator should light up to indicate that it's ready to use.
- This product may not work with certain high power appliances such as hair dryers. Check your appliance label to see if it requires less than 6A.

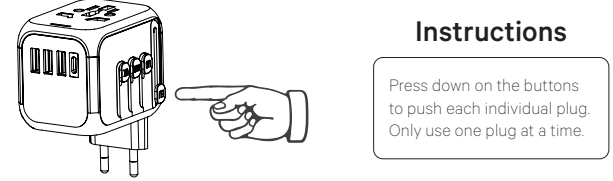

Universal Plug

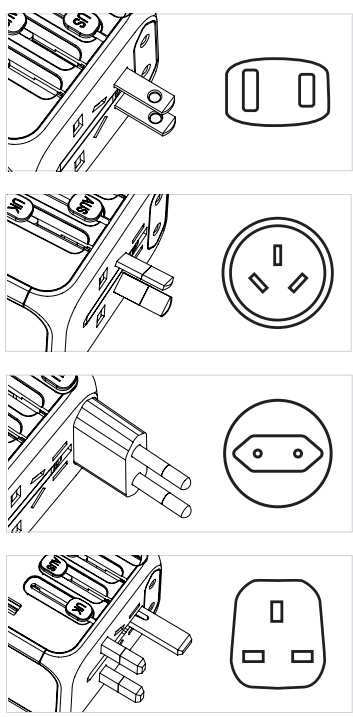

Compatible Devices

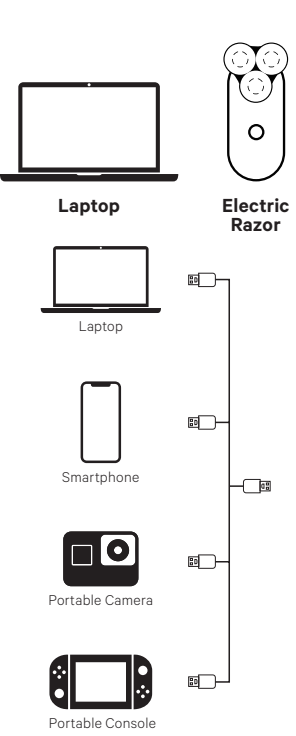

Non Compatible Devices

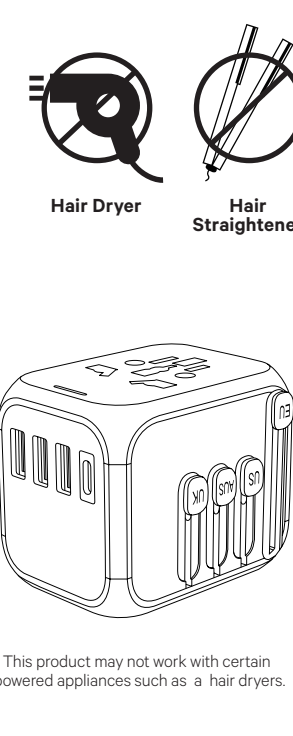

Applicable Outlets

The USB-C International Travel Adapter can plug into type A, B, C, D, E, F, G, I, J, K, N and O outlets.

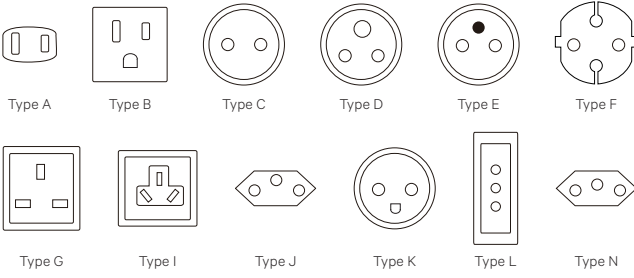

Caution

1. Before use, Please read these instructions carefully.
2. This product does not convert voltage (AC-AC), in order to avoid possible damage to your devices or other safety hazards.
3. Please make sure the power outlet you intend to use has the proper voltage to run your devices BEFORE using this adapter.
4. Never touch any metal part of adapters when in use.
5. If adapter breaks, becomes deformed or a pin or connector is loose please discontinue use. Never force a device into the adapter or the adapter into an outlet.
6. Each country has their regulations regarding the usage of travel adapters, please check each country before use.
7. No grounding, this product is for use with unearthed or double insulated appliances only.

Contenu :

Adaptateur de voyage international USB-C GoPower

Caractéristiques

- Modèle: SL-309T
- Poids: 138g
- Dimensions: 56.5mm*67mm*52mm
- Tension d'entrée: AC 100V-250V
- Charge max: 6A
- Puissance nominale: p. ex. à CA 100 V-600 W/ à 250 V-1 500 W
- 3 sorties USB/Type-C : 5 V c.c./ 5 000 mA (total)
- Sorties Type-C : 5 V c.c./3 000 mA
- Chaque sortie USB : 5 V c.c./2 400 mA
- Adapté aux appareils équipés de connecteurs à 5 broches
- Ne convertit pas la tension

Français

Fonctionnalités



- Couvre plus de 150 pays dotés de prises de type Europe/États-Unis/Australie/Royaume-Uni.
- Des caches de sécurité intégrés évitent tout contact entre l'utilisateur et les parties sous tension de la prise de courant.
- Un seul type de prise peut être utilisé à la fois en faisant glisser le curseur de sélection. Les autres prises sont automatiquement verrouillées.

Prises et connecteurs

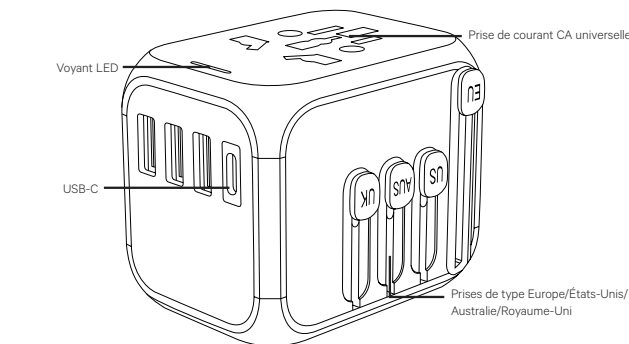

- Lorsque l'adaptateur est branché à la prise murale, le voyant d'alimentation doit s'allumer pour indiquer qu'il est prêt à fonctionner.
- Ce produit pourrait ne pas fonctionner avec certains appareils de grande puissance comme un sèche-cheveux. Vérifiez l'étiquette de votre appareil pour savoir s'il nécessite moins de 6 A.

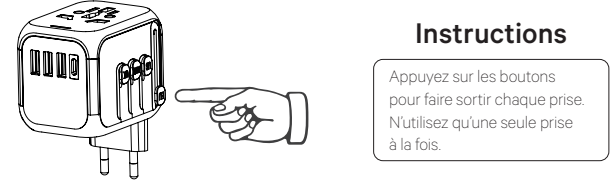

Prise universelle

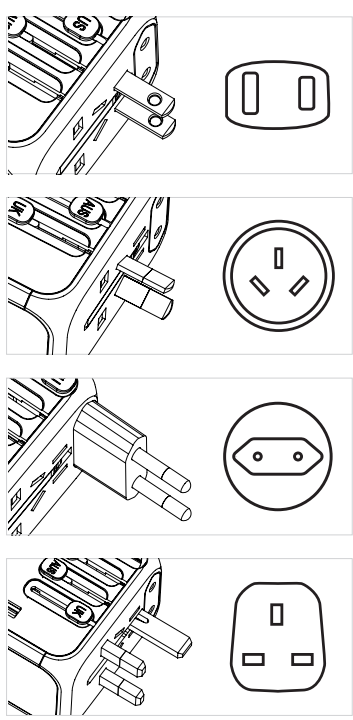

Appareils compatibles

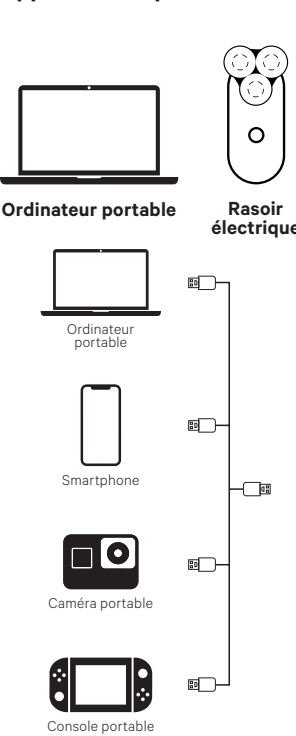

Appareils non compatibles

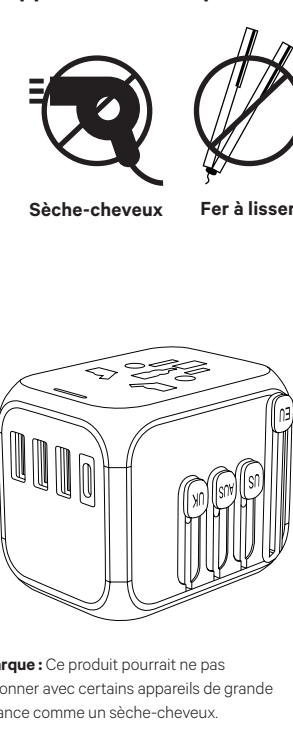

Prises de courant applicables

L'adaptateur de voyage international USB-C peut se brancher aux prises de type A, B, C, D, E, F, G, I, J, K, N et O.

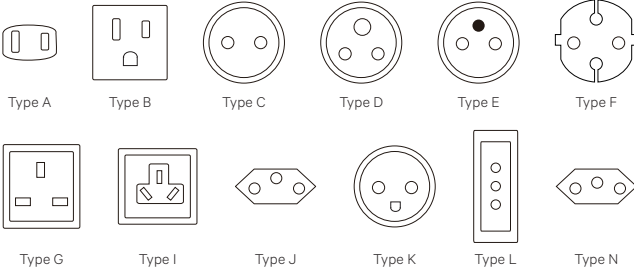

Attention

1. Veuillez lire attentivement ces instructions avant utilisation.
2. Ce produit ne convertit pas la tension (CA-CA), afin d'éviter tout dommage éventuel à vos appareils ou tout autre risque pour la sécurité.
3. AVANT d'utiliser cet adaptateur, veuillez vous assurer que la prise de courant que vous avez l'intention d'utiliser délivre la tension appropriée pour faire fonctionner vos appareils.
4. Ne touchez jamais les pièces métalliques des adaptateurs lorsqu'ils sont en cours d'utilisation.
5. Si l'adaptateur se casse, se déforme ou si une broche ou un connecteur est desserré, cessez de l'utiliser. Ne branchez jamais de force un appareil à l'adaptateur ou l'adaptateur à une prise de courant.
6. Chaque pays possède ses propres réglementations concernant l'utilisation des adaptateurs de voyage. Veuillez vérifier les réglementations du pays en question avant l'utilisation.
7. Ce produit ne possède pas de mise à la masse. Il doit par conséquent uniquement être utilisé avec des appareils sans mise à la masse ou à double isolation.

Qué hay adentro:

Adaptador de viaje internacional USB-C GoPower

Especificaciones

- Modelo: SL-309T
- Peso: 138g
- Dimensión: 56.5mm*67mm*52mm
- Voltaje de entrada: AC 100V-250V
- Carga máxima: 6A
- Clasificación de potencia: p. ej. a AC 100 V-600 W/250 V-1500 W
- Tipo-C/3*Salida USB : 5 Vdc/5000 mA (total)
- Salida tipo-C : 5 Vdc/3000 mA
- Salida de cada USB : 5 Vdc/2400 mA
- Adecuado para dispositivos con enchufes de 5 polos
- No convierte el voltaje.

Español

Características



- Cubre más de 150 países con enchufes EU / US / AUS / UK.
- Las persianas de seguridad integradas evitan que los usuarios toquen las partes activas de la toma de corriente.
- Solo se puede usar un tipo de conector a la vez deslizando la selección del botón, otros complementos se bloquean automáticamente.

Enchufes y conectores

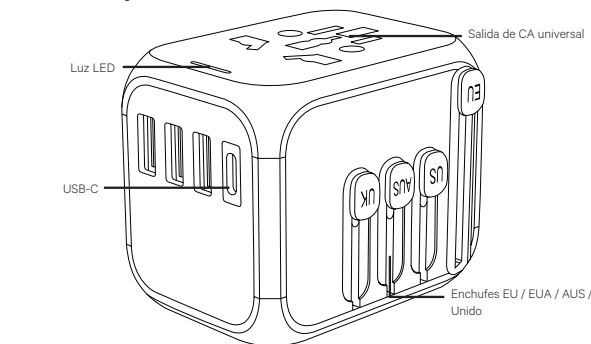

- Cuando el adaptador está enchufado al tomacorriente de pared, el indicador de "encendido" se encenderá para indicar que está listo para usar.
- Es posible que este producto no funcione con ciertos aparatos de alta potencia, como los secadores de pelo. Revise la etiqueta de su aparato para ver si requiere menos de 6A.

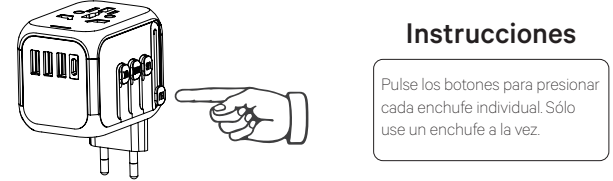

Enchufe universal

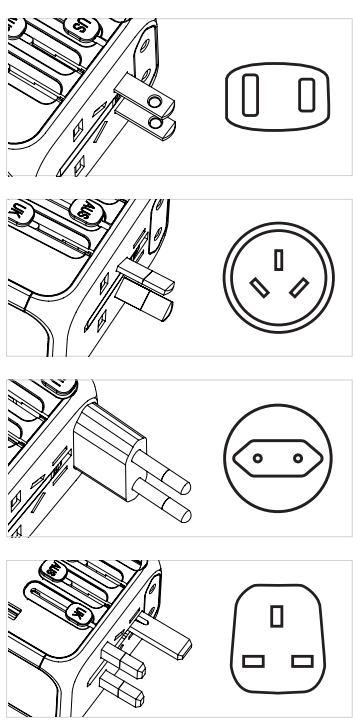

Dispositivos compatibles

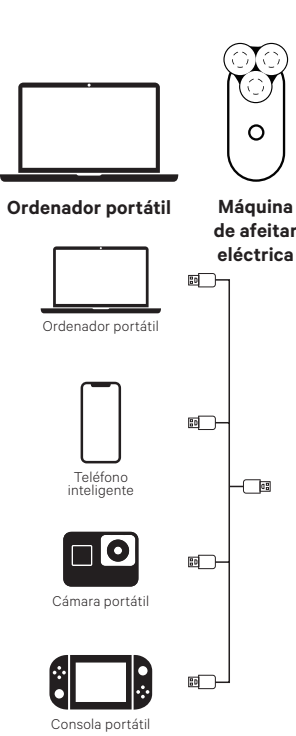

Dispositivos no compatibles

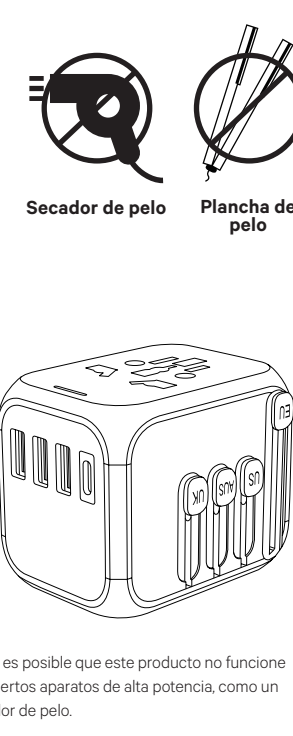

Tomacorrientes aplicables

El adaptador de viaje internacional USB-C puede enchufarse a un tomacorriente tipo A, B, C, D, E, F, G, I, J, K, N y O.

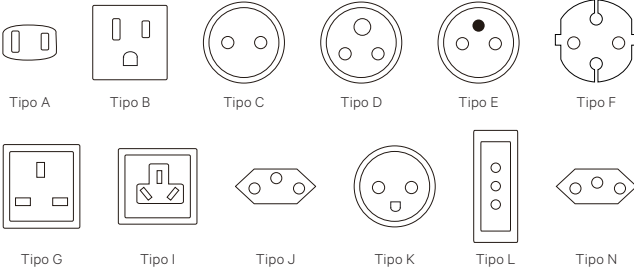

Precaución

1. Antes del uso, lea atentamente estas instrucciones.
2. Este producto no convierte el voltaje (AC-AC), para evitar posibles daños a sus dispositivos u otros peligros de seguridad.
3. Asegúrese de que la toma de corriente que pretende utilizar tenga el voltaje adecuado para ejecutar sus dispositivos ANTES de usar este adaptador.
4. Nunca toque ninguna parte metálica de los adaptadores cuando esté en uso.
5. Si el adaptador se rompe, se deforma o si un pin o conector está suelto, deje de usarlo. Nunca fuerce un dispositivo en el adaptador o el adaptador en una toma de corriente.
6. Cada país tiene sus regulaciones con respecto al uso de adaptadores de viaje, por favor verifique cada país antes de usarlos.
7. Sin conexión a tierra, este producto es para uso solo con electrodomésticos descubiertos o con doble aislamiento.